

ZK

Manual de usuario
User's guide



ZUMMO 

ZUMMO INNOVACIONES MECÁNICAS, S.A. en su constante afán por mejorar sus productos, se reserva el derecho de modificar este producto sin previo aviso; por este motivo el presente libro de instrucciones puede omitir los últimos cambios efectuados.

INDICE

	<i>Pág.</i>
1 DATOS TÉCNICOS	1
2 TRANSPORTE	1
3 RESIDUOS Y RECICLABILIDAD.....	2
4 GARANTIA	2-3
5 PUESTA EN MARCHA	3
6 LIMPIEZA	3
7 CONSEJOS DE UTILIZACION	3
8 INSTALACIÓN	4
9 MANTENIMIENTO.....	4
10 LOCALIZACIÓN DE AVERIAS	4
11 INSTALACIÓN ELÉCTRICA	4
12 FOTOS.....	9
13 ACCESORIOS	10-11

1. DATOS TÉCNICOS

CONSUMOS	ALUMBRADO (W)	42
	MOTOR ELEVADOR (W)	160
	CONSUMO MÁXIMO INTERIOR (A)	25
DIMENSIONES	ALTO (mm)	2655
	ALTO TOTAL ABIERTO (mm)	3445
	HUECO DE APERTURA (mm)	790
	DIÁMETRO (mm)	2240
BOMBA DE AGUA (VDC)		24
CAPACIDAD AGUA LIMPIA (litros)		20
CAPACIDAD AGUA RESIDUAL (litros)		20
NÚMERO DE TOMAS DE CORRIENTE		18
PESO MÁXIMO ADMISIBLE ESTANTE SUPERIOR (kg. Repartidos)		15
PESO (kg.) (sin embalaje)		350
COLORES	ESFERA EXTERIOR Naranja / Verde (Ral)	2010 / 6020
	SUELO Gris (Ral)	7024
	ESFERA INTERIOR Y BANCADAS Blanco (Ral)	9016

2. TRANSPORTE

- El kiosco debe de transportarse totalmente cerrado y asegurado en su interior mediante los ganchos de seguridad para el transporte. (Fig. 01)

3. RESIDUOS Y RECICLABILIDAD

Equipos fuera de uso

Unión Europea



Este símbolo indica que los aparatos eléctricos y electrónicos que lo llevan no deben desecharse junto con la basura doméstica general. Si desea desechar este equipo, ¡no utilice el cubo de basura ordinario! Existe un sistema de recogida especial para estos productos.

Para obtener más información sobre el punto de recogida y el reciclaje de este producto, póngase en contacto con su servicio de recogida municipal, su gestor de residuos o el distribuidor que le haya vendido el producto.

Si desecha el producto adecuadamente, estará ayudando a preservar los recursos naturales (recuperación de materiales) y a prevenir los posibles efectos negativos en el medio ambiente y en la salud de las personas que podría provocar el tratamiento incorrecto del producto desechado.

La eliminación inadecuada de estos desechos puede suponer sanciones, de acuerdo con la legislación nacional.

Otros países no pertenecientes a la Unión Europea

Si desea desechar este producto, hágalo de conformidad con la legislación nacional vigente u otras normativas de su país para la gestión de residuos de equipos eléctricos y electrónicos usados.

Embalaje

Para su eliminación tenga en cuenta las normas locales de tratamiento de este tipo de residuos. Separe los distintos materiales de desperdicio del embalaje y entréguelos al centro de recogida selectiva de residuos más cercano.

4. GARANTIA

ZUMMO INNOVACIONES MECÁNICAS S.A. a través de su distribuidor oficial, garantiza sus Kioscos por un período de 3 AÑOS, que entrará en vigor a partir de la fecha de ENTREGA al distribuidor, de acuerdo a las siguientes condiciones:

Esta garantía cubre todo defecto de los materiales o fabricación.

Si el kiosco muestra algún defecto durante su uso normal dentro del período de garantía, las piezas defectuosas serán reemplazadas sin cargo.

La garantía tendrá validez solamente cuando se presente la factura original de compra.

La reparación o sustitución de piezas durante el periodo de garantía, no implica una extensión de la fecha de finalización de esta.

Los repuestos originales ofrecen una garantía de 6 meses.

Esta garantía no cubre

Cualquier daño no causado directamente por defecto de fabricación o en los materiales.

Cualquier daño debido a una incorrecta instalación, abuso, uso indebido, alteración, accidente o negligencia.

El rayado de la parte exterior e interior por utilizar elementos que puedan ocasionar rayado como los estropajos en la limpieza.

Mano de obra de reparaciones no incluida en esta garantía.

Cualquier daño causado por personal o materiales no autorizados.

Las siguientes piezas:

- Bomba de agua
- Bombillas
- Grifo

Asistencia técnica

Para cualquier consulta técnica, preferentemente debe ponerse en contacto con su distribuidor habitual, o puede dirigirse a Zummo a través de:

E-mail: sat@zummo.es
Tel.: 961.301.246
Fax: 961.301.250

Cualquier reparación durante el período de garantía, no autorizada por ZUMMO, causará automáticamente la anulación de esta.

5. PUESTA EN MARCHA

- Antes de utilizar el grifo de la pila, debe rellenar con agua potable la garrafa correspondiente, antes de poner en marcha el grifo.



¡NO PONGA EN MARCHA LA BOMBA SIN AGUA!

En caso de daños producidos en la bomba por no tener agua en el depósito, la garantía no cubre

- Si junto con el kiosco ha adquirido un exprimidor, lea atentamente el manual de instrucciones antes de ponerlo en marcha.

6. LIMPIEZA

- Le aconsejamos limpie periódicamente el kiosco con agua y jabón neutro. No utilice elementos abrasivos que puedan rayar el kiosco ni disolventes.

7. CONSEJOS DE UTILIZACIÓN

- No abra nunca el kiosco ni entre en su interior, sin haber frenado las ruedas.
- Para evitar riesgos, toda reparación debe hacerse por personal técnico.
- No se acepta responsabilidad alguna si la razón del daño es el mal uso del aparato o el no haber seguido las instrucciones de este manual.
- Solicite el servicio de asistencia técnica a la empresa que le suministró el kiosco; en caso de no localizarla, contacte con el fabricante (datos en el apartado GARANTIA).
- No utilizar tomas múltiples eléctricas.
- En caso de querer desmontar el kiosco, ponerse en contacto con el proveedor.
- Las manetas situadas en la esfera del kiosco, son únicamente para moverlo con las manos. Para tirar del mismo mecánicamente hay que hacerlo de la base.

8. INSTALACIÓN

- Para empezar a trabajar coloque el kiosco sobre una superficie plana y nivelada. Retire el embalaje de cartón y las planchas metálicas de soporte del embalaje. (Fig. 02)
- Antes de entrar al kiosco frene las ruedas, para evitar que este se pueda desplazar. (Fig. 03)
- Abra la puerta y antes de accionar la apertura de la parte superior del kiosco, entre en el mismo y quite los ganchos de seguridad para el transporte. (Fig. 01)
- Asegúrese de que la tensión y frecuencia del kiosco coincide con su instalación eléctrica.
- Conecte la toma eléctrica exterior a su instalación, con su correspondiente toma de tierra.
- Accione los magnetotérmicos del cuadro general, los diferenciales y el seccionador (Fig. 04)
- Proceda a elevar la parte superior del kiosco, mediante el mando UP-DOWN. (Fig. 05)
- Se recomienda que antes de poner en funcionamiento el kiosco, se efectúe una limpieza general del mismo.

9. MANTENIMIENTO

- El mantenimiento exterior del kiosco se limita a su limpieza.
- Cuando no lo utilice procure mantenerlo a resguardo de las inclemencias meteorológicas y de los rayos directos del sol.
- Pulir la pintura de la esfera del kiosco, cuando se vea desgastada (según uso y ubicación del kiosco).

10. LOCALIZACIÓN DE AVERIAS

Avería	Causa y/o solución
Las luces no se encienden	Accione el magnetotermico correspondiente
No funciona la elevación de la parte superior	Accione el magnetotermico correspondiente. En caso de que siga sin funcionar y quiera bajar o subir la parte superior, retire la tapa inferior del mástil y mediante la manivela realizar de forma manual, una vez realizada la operación NO OLVIDE RETIRAR LA MANIVELA Y COLOCAR LA TAPA (Fig 06)
No sale agua por el grifo	Compruebe que tiene agua en el bidón y que la bomba está sumergida.



11. INSTALACIÓN ELECTRICA

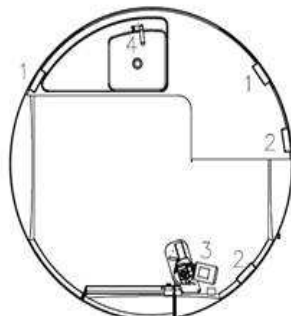
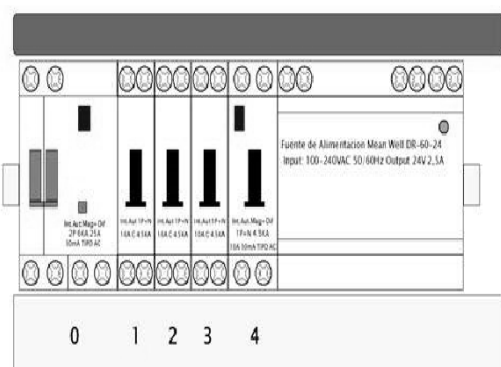

As part of its constant efforts to improve its products, ZUMMO INNOVACIONES MECÁNICAS S.A. reserves the right to change this product without prior notice. Accordingly, this user's guide may not contain the latest changes that have been made.

CONTENTS

	Page
1 TECHNICAL SPECIFICATIONS	5
2 TRANSPORT	5
3 WASTE AND RECYCLING	6
4 WARRANTY	6-7
5 INITIAL START-UP	7
6 CLEANING	7
7 ADVICE FOR USE.....	7
8 INSTALLATION	8
9 MAINTENANCE.....	8
10 IDENTIFYING DAMAGES	8
11 ELECTRICAL INSTALLATION.....	8
12 IMAGES.....	9
13 ACCESSORIES.....	10-11

1. TECHNICAL SPECIFICATIONS

CONSUMPTION	LIGHTING (W)	42
	LIFTING MOTOR (W)	160
	MAXIMUM INTERIOR CONSUMPTION (A)	25
DIMENSIONS	HEIGHT (mm)	2655
	TOTAL HEIGHT WHEN OPEN (mm)	3445
	OPENING SPACE (mm)	790
	DIAMETER (mm)	2240
WATER PUMP (VDC)		24
CLEAN WATER CAPACITY (litres)		20
WASTEWATER CAPACITY (litres)		20
NUMBER OF ELECTRICAL SOCKETS		18
ADMISSIBLE MAXIMUM WEIGHT TOP SHELF (distributed kg)		15
WEIGHT (kg) (excluding packaging)		350
COLORS	EXTERIOR SPHERE Orange / Green (Ral)	2010 / 6020
	FLOOR Grey (Ral)	7024
	INTERIOR SPHERE AND WORKTOPS White (Ral)	9016

2. TRANSPORT

- The kiosk must be transported fully closed and its interior secured with transport safety hooks. (Fig. 01)

3. WASTE AND RECYCLING

Equipment not in use

European Union



This symbol indicates that the electrical and electronic apparatuses that carry said symbol must not be thrown away as general domestic waste. If you wish to throw this apparatus away, do not use an ordinary dustbin! There is a special waste-collection system for these products.

For further information about the collection point and recycling of this product, please contact your municipal waste-collection service, waste-handler or the distributor that sold you the product.

If you throw the product away correctly, you will be helping to protect the natural environment (recycling of materials) and prevent negative effects on the environment and human health that may be caused by incorrectly processing the waste product.

The inadequate elimination of this waste may lead to fines as provided in national legislation.

Other non-European Union countries

If you wish to throw this product away, do so in accordance with current national legislation or other laws applicable in your country for processing used electrical and electronic equipment waste.

Packaging

To throw away the packaging, please follow local regulations on processing this type of waste. Separate the different waste materials from the packaging and deliver them to the nearest selective waste-collection centre.

4. WARRANTY

Through its official distributor, ZUMMO INNOVACIONES MECÁNICAS S.A. guarantees its kiosks for a term of 3 YEARS. The term comes into effect as from DELIVERY to the distributor under the following conditions:

This warranty covers all material or manufacturing faults.

If the kiosk suffers from faults during normal use during the term of warranty, faulty parts will be replaced at no charge.

For the warranty to be valid, the original invoice must be shown.

The repair or replacement of parts during the term of warranty does not imply an extension to the date on which said term ends.

Original spares carry a warranty of 6 months.

This warranty does not cover

Damages not caused directly by material or manufacturing faults.

Damages caused by incorrect installation, misuse, alteration, accident or negligence.

Scratches to the exterior or interior caused by items such as scouring pads used during cleaning.

Repair labour costs not covered by the warranty.

Damages caused by unauthorised materials or personnel.

The following parts:

- Water pump
- Light bulbs
- Tap

Technical service

For technical queries, please contact your distributor or Zummo:

E-mail: sat@zummo.es

Tel.: +34 961.301.246

Fax: +34 961.301.250

Repairs carried out during the term of warranty and not authorised by ZUMMO will automatically render the warranty void.

5. INITIAL START-UP

- Before using the sink tap, fill the tank with drinking water before turning on the tap.



DO NOT START UP THE PUMP UNTIL THERE IS WATER IN THE TANK!

The warranty does not cover damages caused to the pump as a result of there being no water in the tank.

- If you have purchased a squeezer with the kiosk, read the user's guide carefully before commissioning.

6. CLEANING

- Clean the kiosk regularly with water and pH-neutral soap. Do not use solvents or abrasive elements that may scratch the kiosk.

7. ADVICE FOR USE

- Under no circumstances must you open the kiosk or enter inside before blocking the wheels.
- To avoid hazards, all repairs must be made by technical staff.
- We decline all liability if the damage is caused by misuse of the apparatus or failure to follow the instructions given in this guide.
- Request technical assistance from the company that supplied you with the kiosk; if you cannot locate the company, please contact the manufacturer (data in the warranty section).
- Do not use multiple electrical socket adapters.
- If you want to disassemble the kiosk, contact the supplier.
- The handles located in the sphere of the kiosk, are only to be moved manually.
- When moving the kiosk mechanically it must be done from the base.

8. INSTALLATION

- Begin by placing the kiosk on a flat, level surface. Remove the cardboard packaging and the metal sheets that support the packaging. (Fig. 02)
- Before entering the kiosk, block the wheels to prevent it from moving. (Fig. 03)
- Open the door and, before opening the top of the kiosk, enter inside and remove the transport safety hooks. (Fig. 01)
- Make sure the voltage and frequency of the kiosk coincide with the electrical installation.
- Connect the exterior electrical plug to the installation with the corresponding earth connection.
- Actuate the thermomagnetic switch of the main switchboard, the differentials and the isolating switch. (Fig. 04)
- Proceed to raise the top of the kiosk, using the UP-DOWN control. (Fig. 05)
- Clean the kiosk before starting it up.

9. MAINTENANCE

- Exterior maintenance of the kiosk is limited to cleaning only.
- When the machine is not in use, protect it from inclement weather and direct sunlight.
- Polish the paint on the outer surface when it appears worn (according to use and emplacement of kiosk).

10. IDENTIFYING DAMAGES

Fault	Cause and/or solution
The lights do not come on	Connect the corresponding thermomagnetic switch
The top part does not lift up	Connect the corresponding thermomagnetic switch. If it still fails to work and you want to raise or lower the top part, remove the lower cover of the mast and do it manually by using the handle, when the operation is complete DO NOT FORGET TO REMOVE THE CRANK AND PUT THE COVER BACK (Fig. 06).
No water comes out of the tap	Check there is water in the tank and that the pump is submerged



11. ELECTRICAL INSTALLATION

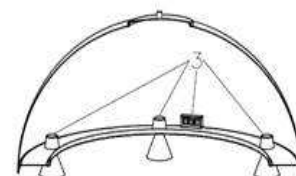
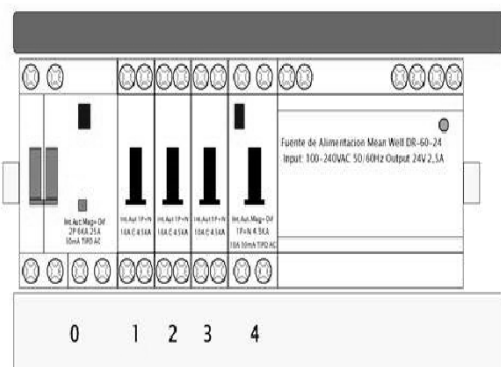

12. IMÁGENES/IMAGES

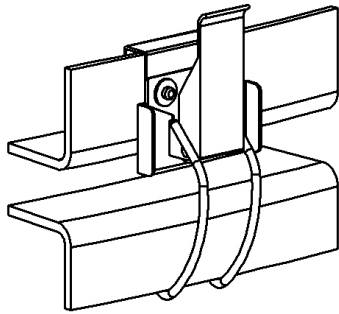

Fig. 01

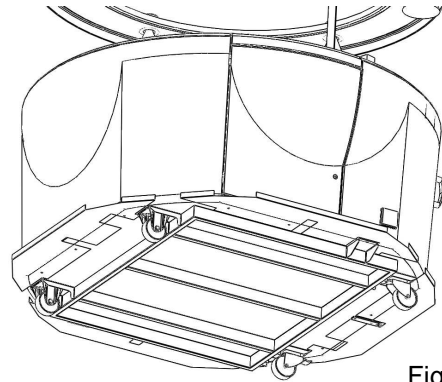

Fig. 02

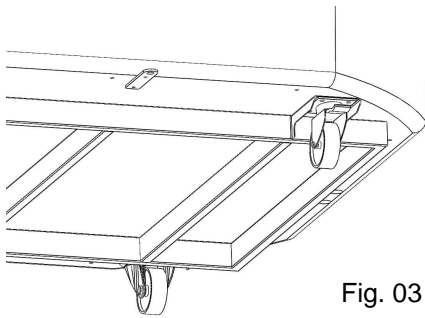

Fig. 03

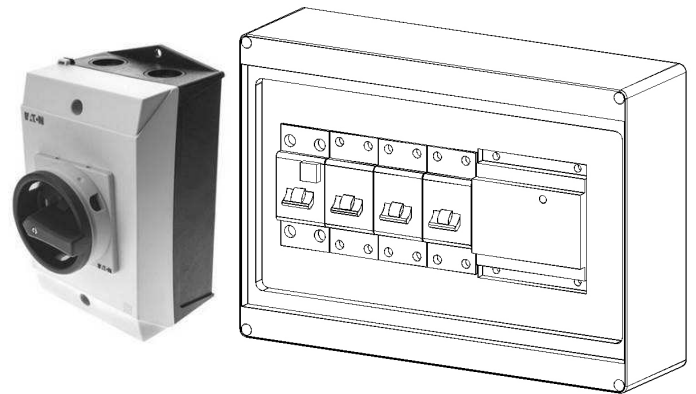

Fig. 04



Fig. 05

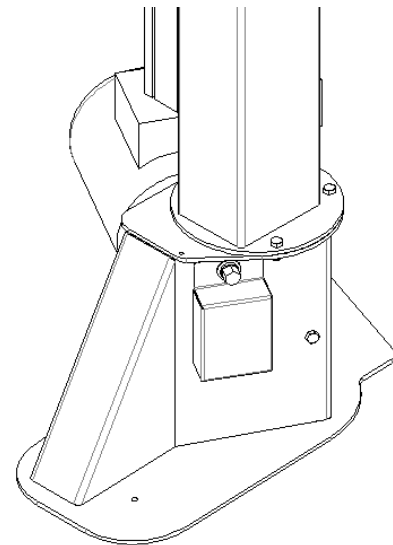
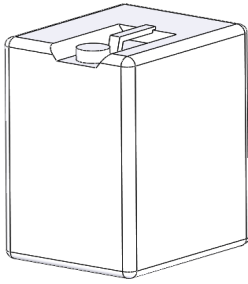

Fig. 06

13. ACCESORIOS / ACCESSORIES



1106003
Bidon 20 lts
Jerrycan 20 lts



1108002
Aviso agua potable
Potable water notice



1108003
Aviso agua no potable
Non-potable water notice

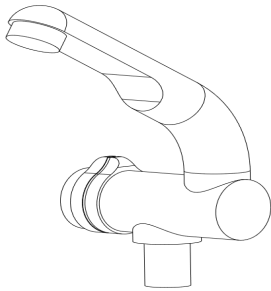

1106001
Grifo blanco
White tap

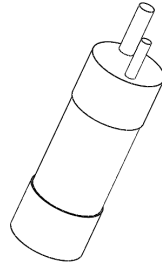

1605004
Bomba sumergible
Submersible pump

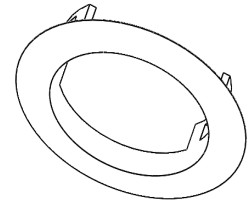

1105001
Aro del foco
Focus ring

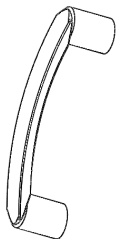

1102009
Asa
Handle

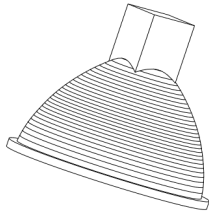

1105002
Bombilla led 6W
6 W led light bulb



1102036
Cancamo
Eyebolt

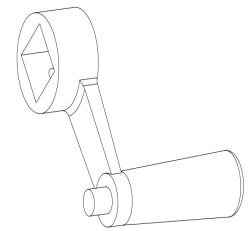

1102038
Manivela Completa
Crank set



1104009
Estanteria
Shelves

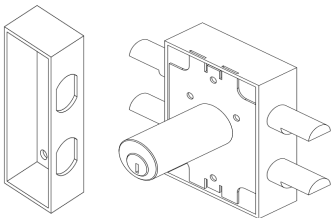

1102012
Cerradura puerta
Door lock

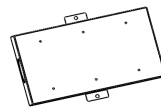

1102042
Conjunto Ventilador
Fan Assembly

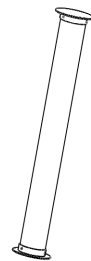
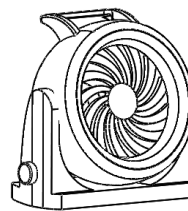

1102035
Conjunto tubo soporte kiosco
Kiosco support tube set

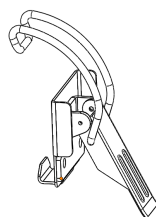

1102015A
Cierre interior completo
Complete interior closure

